

## Índice das peças desenhadas

### Conteudo

#### 01 - Índice

02 - Levantamento topográfico	Existente
03 - Planta de Rés-do-Chão	Existente
04 - Planta de Cobertura	Existente
05 - Alçado Sul e Alçado Este	Existente
06 - Alçado Oeste e Alçado Norte	Existente
07 - Corte AB - CD	Existente
08 - Corte EF - GH	Existente

#### 09 - Implantação sobre Levantamento Topográfico

10 - Planta do res-do-chão	Esquemática
11 - Planta de Cobertura	Esquemática
12 - Alçado Sul e Alçado Este	Esquemático
13 - Alçado Oeste e Alçado Norte	Esquemático
14 - Corte AB - CD	Esquemático
15 - Corte EF - GH	Esquemático

c/ indicação perfil existente e proposto  
c/ indicação perfil existente e proposto

#### 16 - Implantação sobre Levantamento Topográfico

17- Planta de Rés-do-Chão	Final
18- Planta de Cobertura	Final
19 - Alçado Sul e Alçado Este	Final
20 - Alçado Oeste e Alçado Norte	Final
21 - Corte AB - CD	Final
22 - Corte EF - GH	Final

23 - Muro e Portão de entrada	
24 - Esquema de Ventilação e exaustão de fumos	
25 - Esquema de Ventilação da I.S.	
26 - Pormenores construtivos	

Solução construtiva de parede exterior e sua articulação com cobertura, vão de acesso, iluminação / ventilação e pavimento exterior envolvente

#### 27 - Listgem das Layers

Requerente:	
<b>Christel Josephina L Van Gelder e Mark Frederik Wilhelm Lauterslager</b>	
Projecto: Arquitectura	Arquivo: A-4
Contém: Índice das peças desenhadas	Escala: -----
	Data: Out-2021
	E. Rocha:
	Nº: <b>01</b>
 <p><b>Louroé</b> Gabinete Técnico de Projectos www.louroe.pt</p>	
<small>www.louroe.pt   info@louroe.pt   289 393379   918213509</small>	



Norte - Manuel Mourato  
 Sul - Jaime Guerreiro e  
 João Figueiredo Estreio  
 Nascente - Maria das Dores  
 Poente - Caminho

**LEGENDA**

- ESGOTO DOMÉSTICO
- MARCO DE LIMITE

— Limite do terreno com área de 5733,00 m<sup>2</sup>

AS COORDENADAS ESTÃO LIGADAS À REDE  
 GEODÉSICA NACIONAL PT-TM62RS89  
 COTAS REFERIDAS AO NÍVEL MÉDIO

www.louroe.com

Requerente:		Cláudio José Maria L. Van Oolder e Mark Frederic Wilhelm Landerlager	
Projecto:	Arquitectura	Folha:	A1
Escala:	1:200	Data:	04-2021
Levantamento topográfico		Autores:	
Louroé Gabinete Técnico de Projectos www.louroe.pt			
www.louroe.pt			

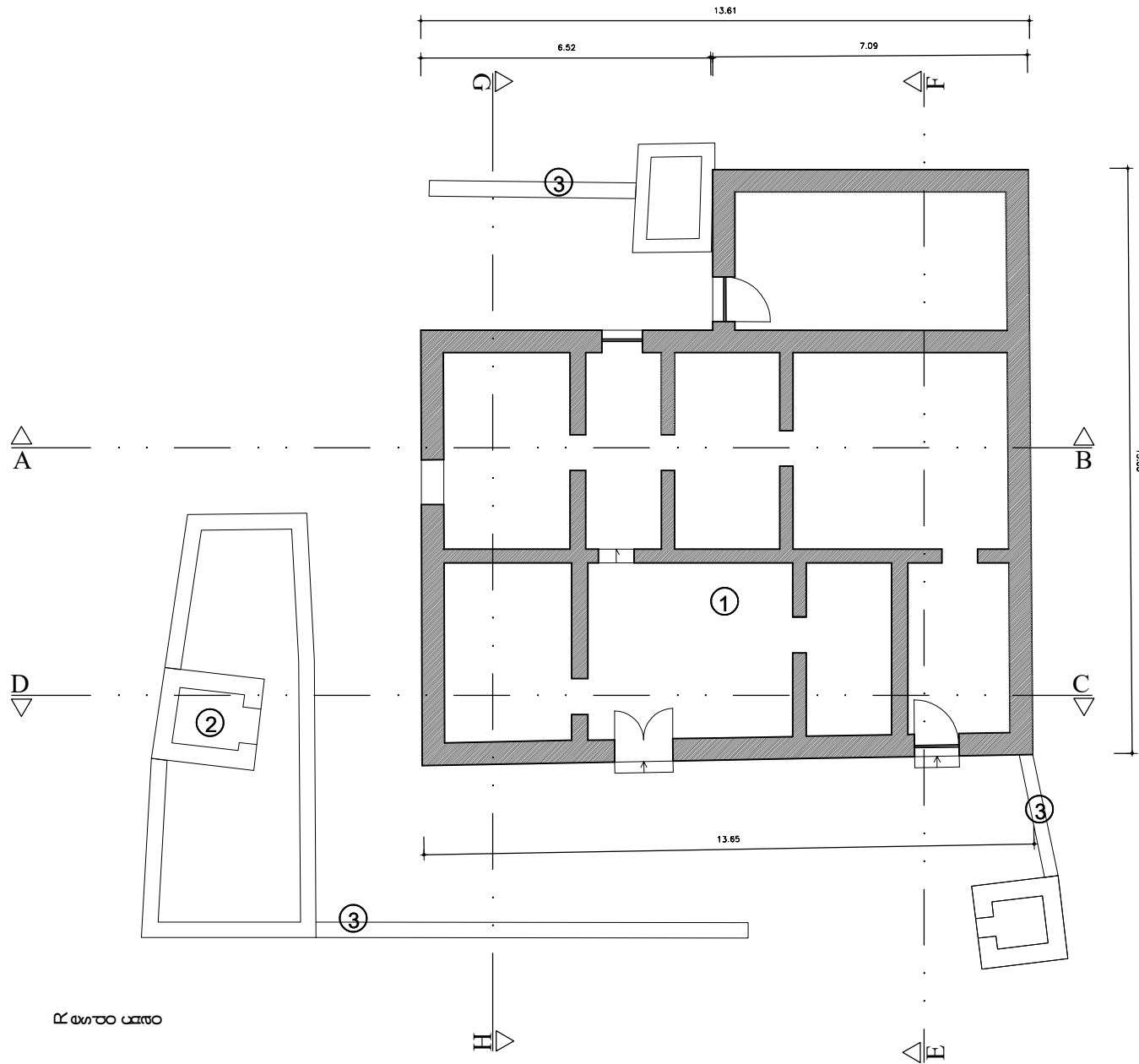

Legenda :

- 1 - Moradia
- 2 - Pociços
- 3 - Murete em Pedra

DE ESTE LADO

Requerente: <b>Christel Josephina L Van Gelder e</b> <b>Mark Frederik Wilhelm Lauterslager</b>	
Projecto:      Arquitectura	Arquivo:    A-3 10/2019
Contém: Planta de Rés-do-Chão Existente	Escala: 1 : 100
	Data: Out-2021
F. Rochette:	
Nº: <b>03</b>	
www.louroe.pt    info@louroe.pt    289 393379    918213509	

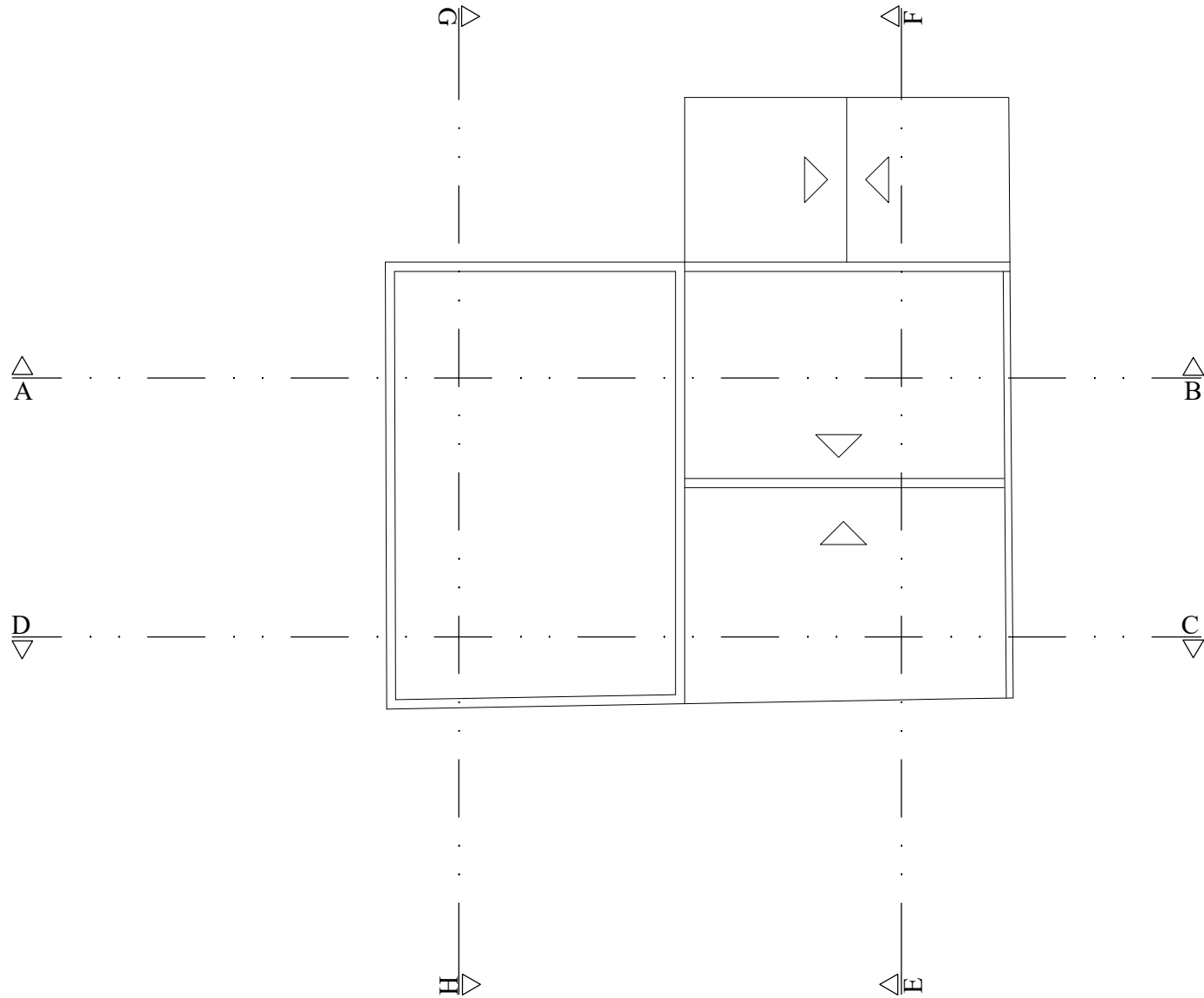

000453

Requerente: <b>Christel Josephina L Van Gelder e Mark Frederik Wilhelm Lauterslager</b>	
Projecto: <b>Arquitectura</b>	Arquivo: <b>A-3 10/2019</b>
Contém: <b>Planta de Cobertura Existente</b>	Escala: <b>1 : 100</b>
	Data: <b>Out-2021</b>
	F. Revisão:
	Nº: <b>04</b>
<b>Louroé</b> Gabinete Técnico de Projectos <a href="http://www.louroe.pt">www.louroe.pt</a> www.louroe.pt info@louroe.pt 289 393379 918213509	

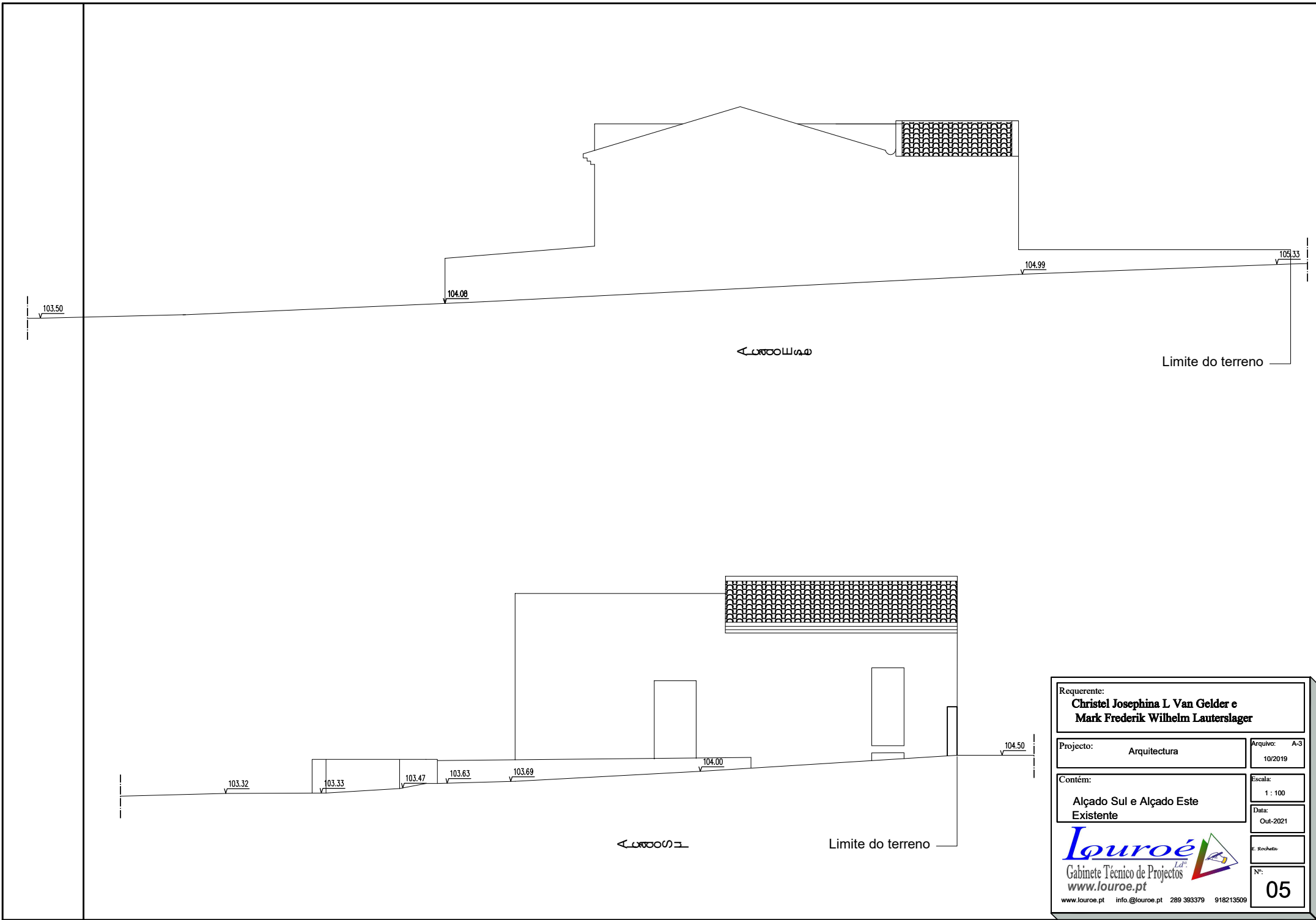

Requerente: <b>Christel Josephina L. Van Gelder e          Mark Frederik Wilhelm Lauterslager</b>	
Projecto: <b>Arquitectura</b>	Arquivo: <b>A-3</b> 10/2019
Contém: <b>Alçado Sul e Alçado Este          Existente</b>	
Escala: 1 : 100	
Data: Out-2021	
F. Redator:	
Nº: <b>05</b>	
www.louroe.pt info@louroe.pt 289 393379 918213509	

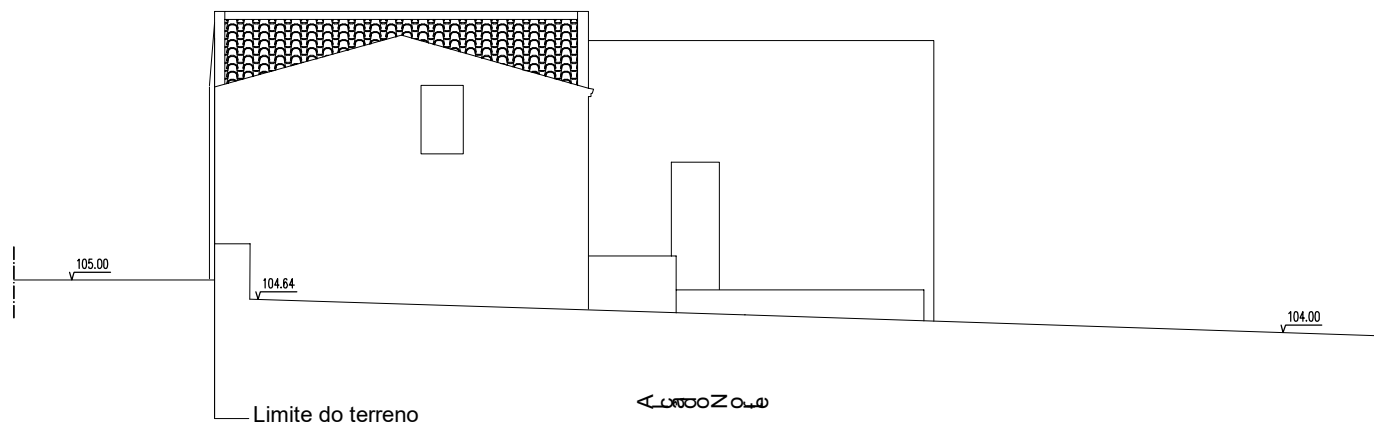
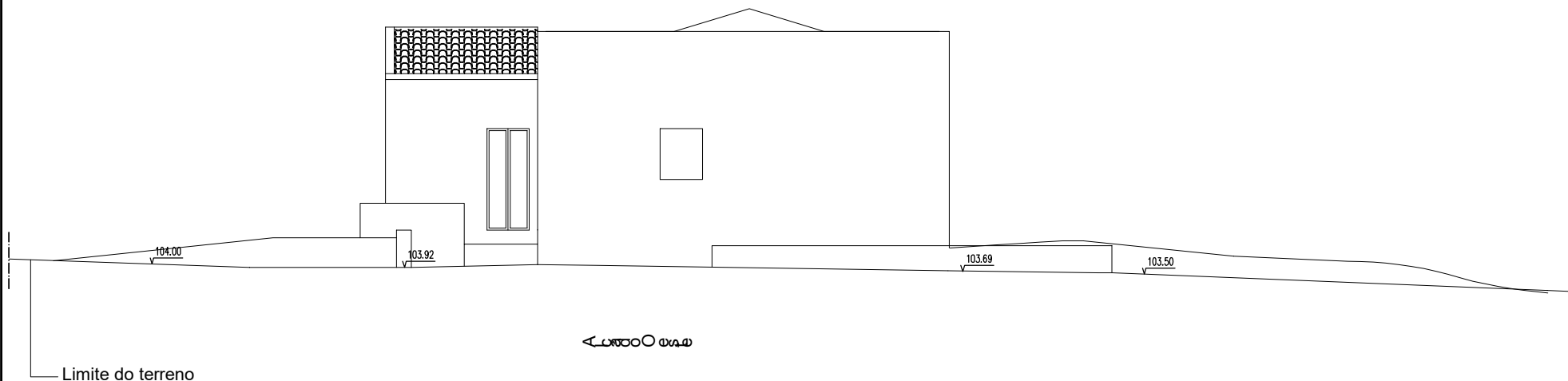

Requerente: <b>Christel Josephina L Van Gelder e          Mark Frederik Wilhelm Lauterslager</b>	
Projecto: <b>Arquitectura</b>	Arquivo: <b>A-3          10/2019</b>
Contém: <b>Alçado Oeste e Alçado Norte          Existente</b>	Escala: <b>1 : 100</b> Data: <b>Out-2021</b>
Gabinete Técnico de Projectos <a href="http://www.louroe.pt">www.louroe.pt</a> www.louroe.pt info@louroe.pt 289 393379 918213509	
Nº: <b>06</b>	

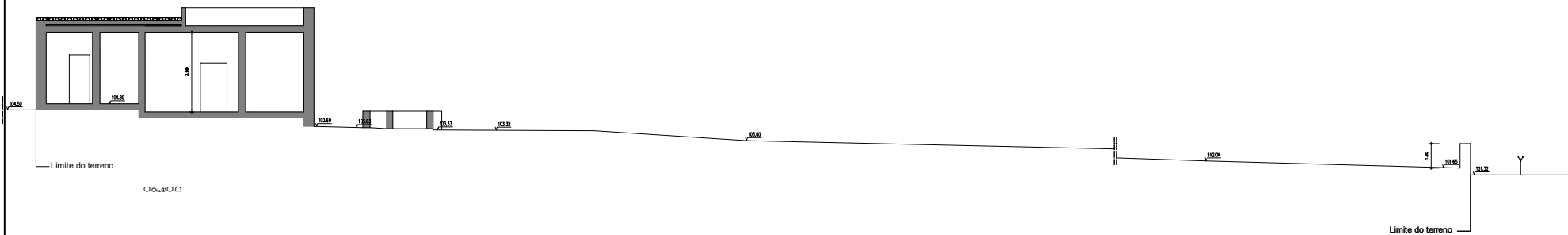
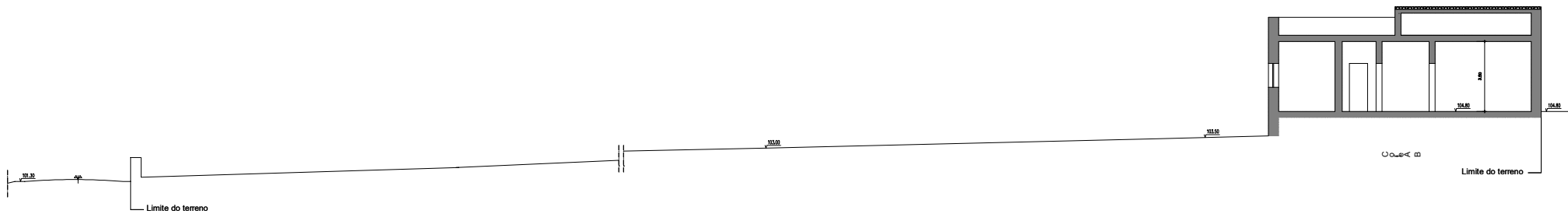

Requerente:		Christel Jonghans L.Vm Colador e Mark Proedic Wilhelms Lenteslager	
Projecto:	Arquitectura	Escala:	A1
Obra:	Corte AB - CD Existente	Data:	19/09/19
 Gabinete Técnico de Projectos www.louroe.pt www.louroe.pt   914 610000   203 303370   914021000		07	

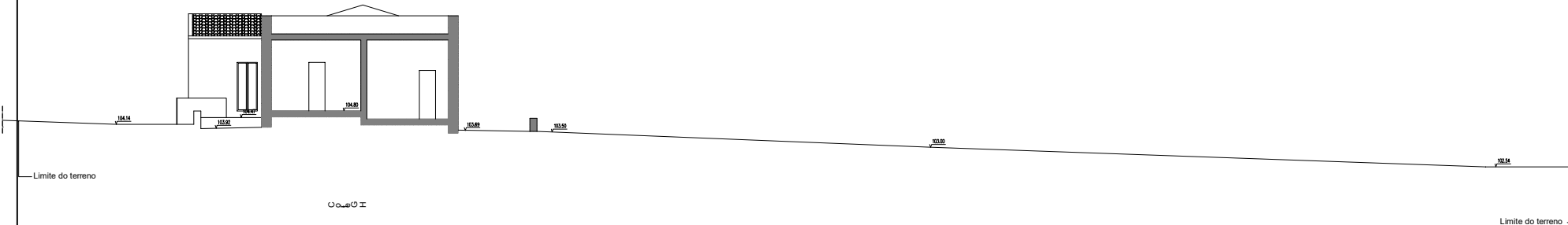
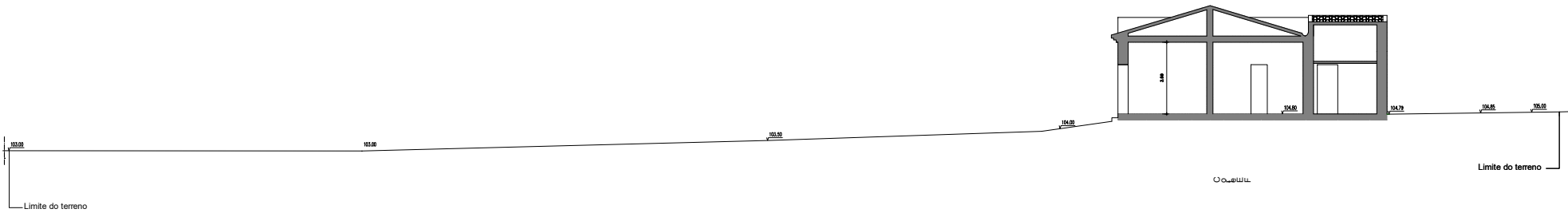

Requerido:		Cláudio Joséphine L. Van Galder e Mark Frederik Willem Lasterdinger	
Projecto:	Arquitectura	Formato:	A1
Colocação:	Corte EF - GH Existente	Escala:	1:100
 Gabinete Técnico de Projectos www.louroe.pt www.louroe.pt 916 020000.pt 203 303370 91602000		Data:	06/03/2020
			08



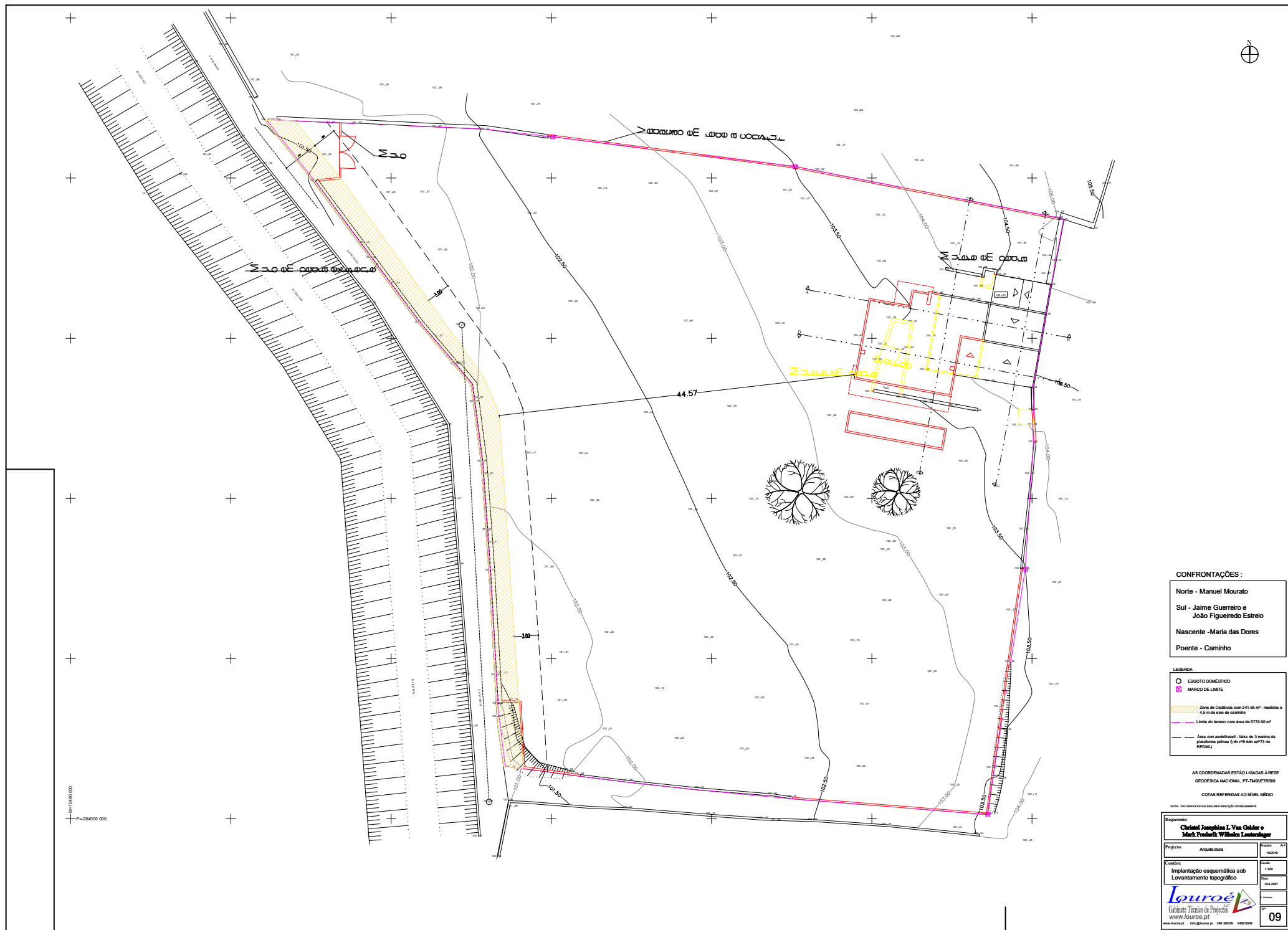

**CONFRONTAÇÕES :**

Norte - Manuel Mourato  
 Sul - Jaime Guerreiro e João Figueiredo Estrela  
 Nascente - Maria das Dores  
 Poente - Caminho

**LEGENDA**

○ ESGOTO DOMÉSTICO  
 ■ MARCO DE LIMITE  
 Zona de Construção com 0,41.65 m<sup>2</sup>, medidos a 4,5 m do eixo do caminho.  
 Limite do terreno com área de 5733,00 m<sup>2</sup>  
 Área não edificável - faixa de 3 metros de plataforma (plataforma § do nº6.640.º de 73 de RDMAL)

AS COORDENADAS ESTÃO LIGADAS À REDE GEODÉSICA NACIONAL PT-TM62/89  
 COTAS REFERIDAS AO NÍVEL MÉDIO  
 Nota: 100 metros serão deslocações de 100 milímetros

Requerente:  
**Cláudio José Gomes L. Van Oolder e**  
**Mark Frederic Wilhelm Lenzelager**

Projecto:	Arquitectura	Folha:	01
Escala:	1:200	Auto:	10019
Coloquio:	Implantação esquemática sob levantamento topográfico	Data:	04/2021

**Louroé**  
 Gabinete Técnico de Projectos  
 www.louroe.pt  
 Rua da Liberdade, 144 - 4700-030 Lousada - Portugal  
 Tel: +351 254 383 279 Fax: +351 254 383 278

**09**

44.57  
 P=284000.000

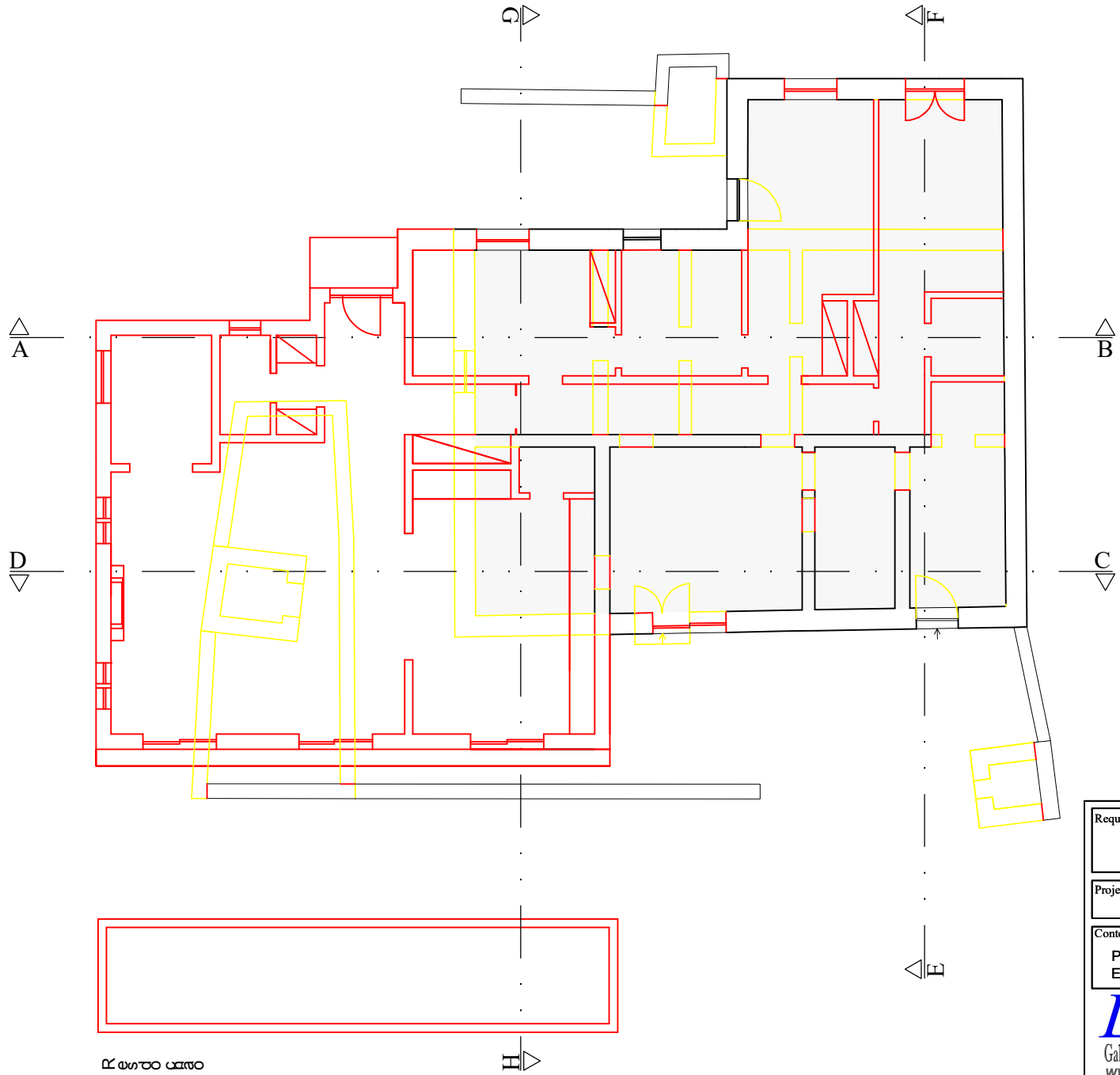

ALVARO ALVES

Requerente: <b>Christel Josephina L Van Gelder e Mark Frederik Wilhelm Lauterslager</b>	
Projecto: <b>Arquitectura</b>	Arquivo: <b>A-3 10/2019</b>
Contém: <b>Planta de Rés-do-chão Esquemática</b>	Escala: <b>1 : 100</b>
	Data: <b>Out-2021</b>
	F. Redator:
	Nº: <b>10</b>

**Louroé**  
Gabinete Técnico de Projectos Lda  
www.louroe.pt  
www.louroe.pt info@louroe.pt 289 393379 918213509

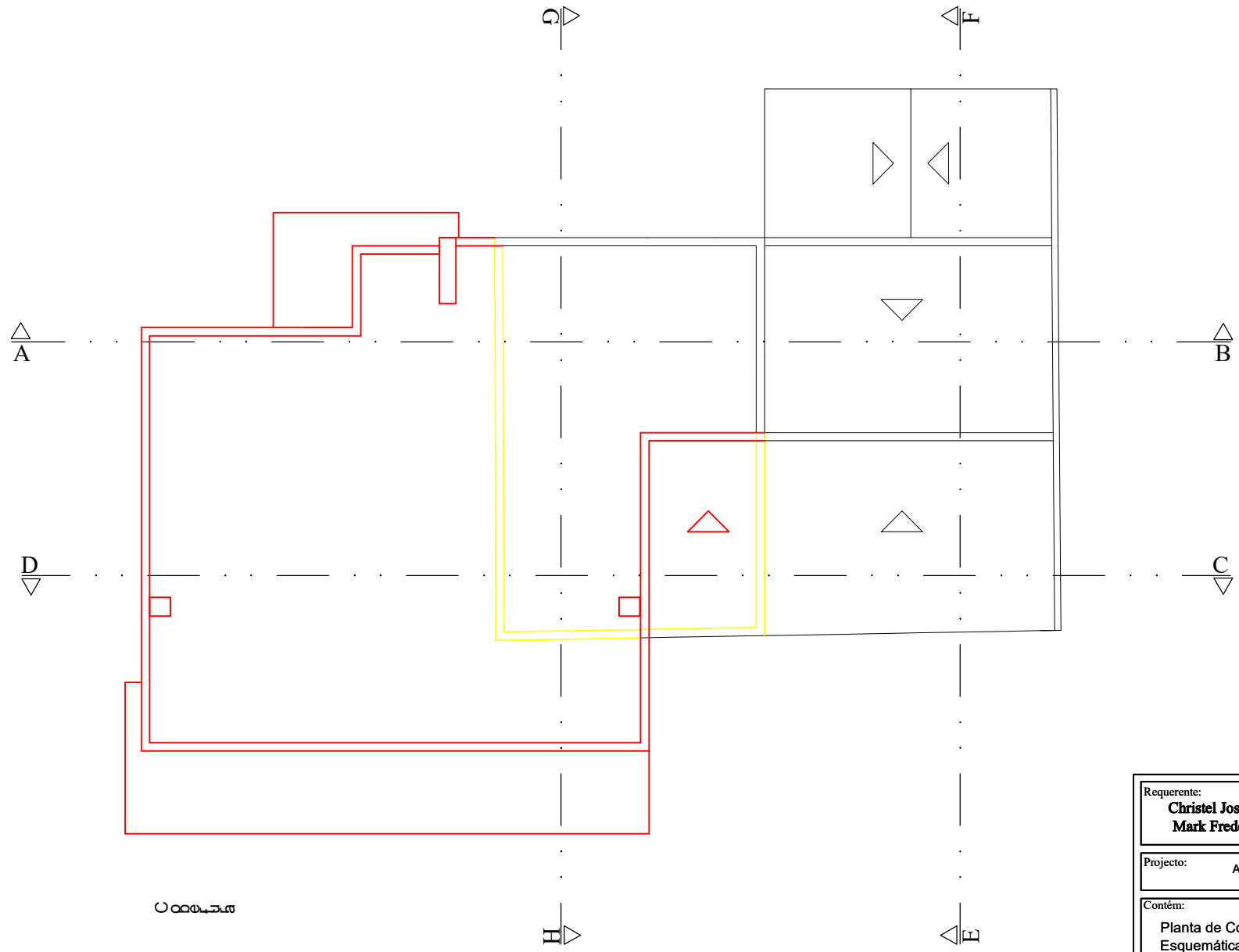

0 000 500

Requerente: <b>Christel Josephina L Van Gelder e Mark Frederik Wilhelm Lauterslager</b>	
Projeto: <b>Arquitectura</b>	Arquivo: <b>A-3 10/2019</b>
Contém: <b>Planta de Cobertura Esquemática</b>	Escala: <b>1 : 100</b>
	Data: <b>Out-2021</b>
F. Rochette	
Nº: <b>11</b>	

**Louroé**  
Gabinete Técnico de Projectos  
www.louroe.pt  
www.louroe.pt info@louroe.pt 289 393379 918213509

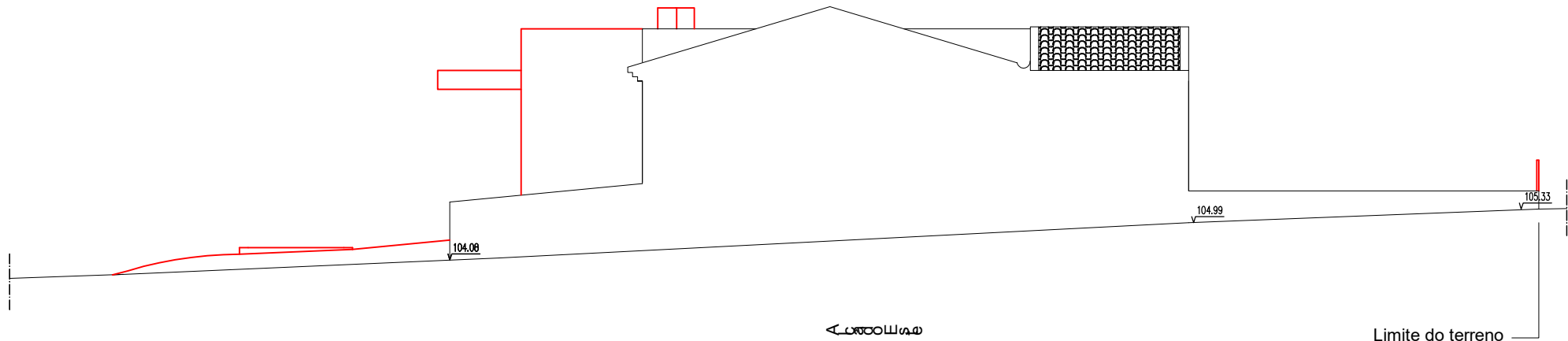

Limite do terreno

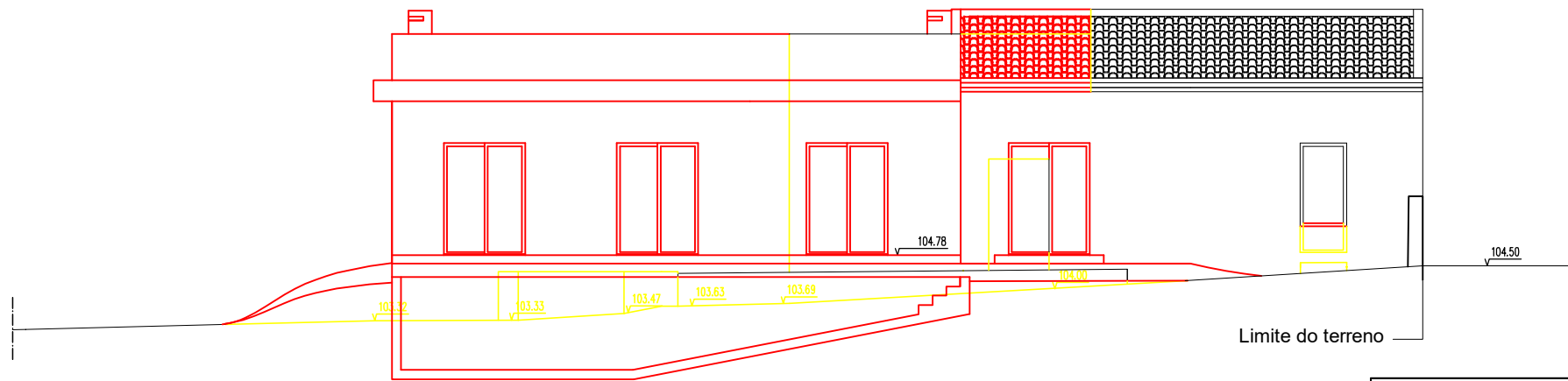

Limite do terreno

Requerente:	
<b>Christel Josephina L Van Gelder e Mark Frederik Wilhelm Lauterslager</b>	
Projecto:	Arquitectura
Arquivo:	A-3 10/2019
Contém:	Alçado Sul - Este Esquemático
Escala:	1 : 100
Data:	Out-2021
E. Rocha:	
Nº:	<b>12</b>
<a href="http://www.louroe.pt">www.louroe.pt</a> <a href="mailto:info@louroe.pt">info@louroe.pt</a> 289 393379    918213509	



perfil do terreno existente

Limite do terreno

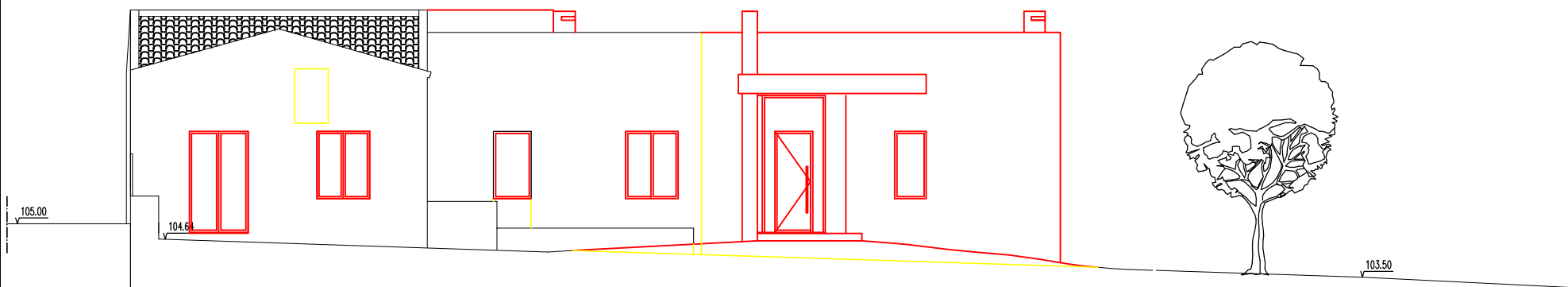

Limite do terreno



Requerente:	
<b>Christel Josephina L. Van Gelder e Mark Frederik Wilhelm Lauterslager</b>	
Projecto:      Arquitectura	Arquivo:      A-3 10/2019
Contém:	Escala:
Alçado Norte - Oeste Esquemático	1 : 100
	Data:
	Out-2021
	E. Rocha:
	Nº:
	<b>13</b>
 Gabinete Técnico de Projectos Lda <a href="http://www.louroe.pt">www.louroe.pt</a> www.louroe.pt   info@louroe.pt   289 393379   918213509	

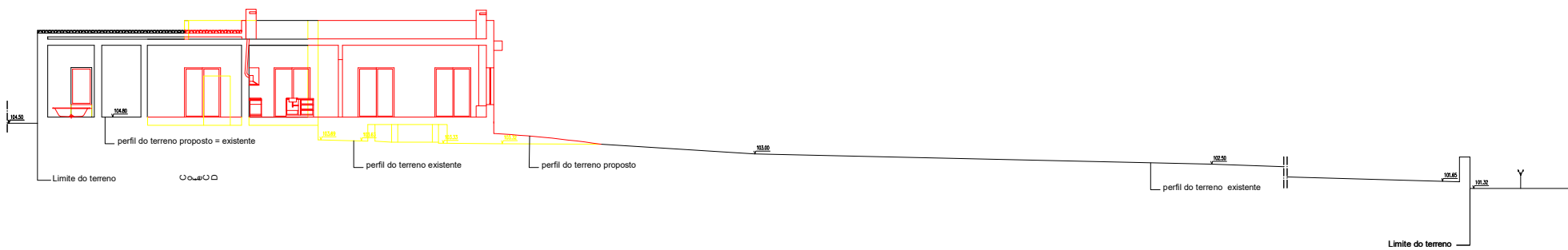
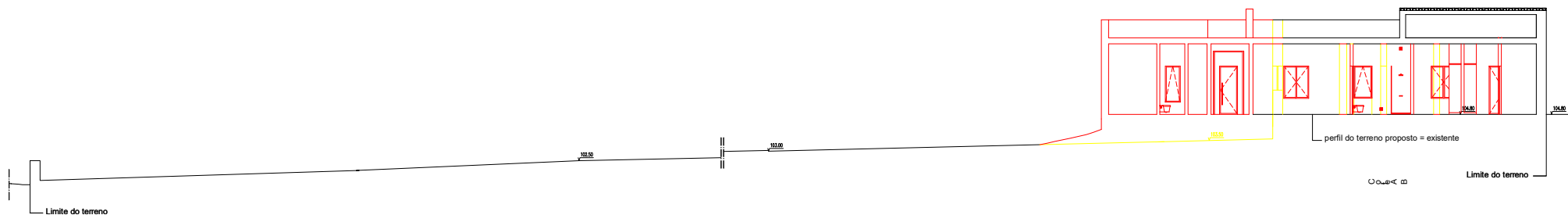

Requerente: <b>Christina Josephina L. Van Gelder e</b> <b>Mark Frederik Wilhelm L. van der Meer</b>		Escala: P1 10/2019
Projecto: Arquitectura	Tipo: 1:100	
Conteúdo: Corte AB - CD Esquemático	Data: 06/2020	
 Galitade Técnico de Projectos www.louroe.pt www.louroe.pt - 244 824 000 - 244 30379 - 9182 0208		14

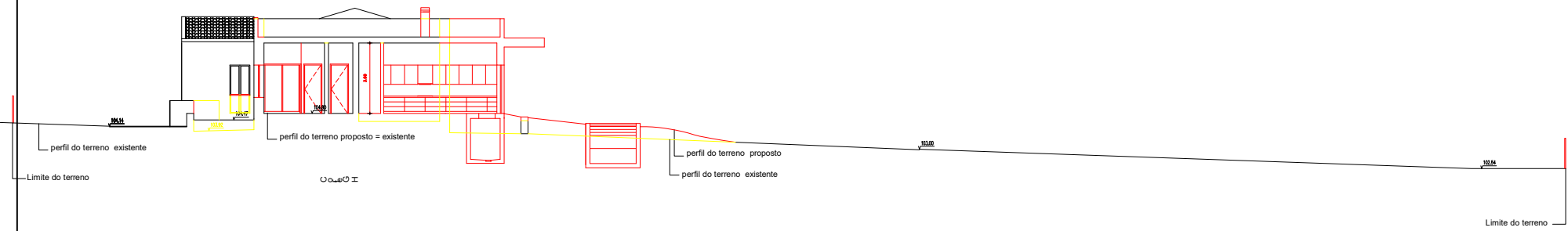
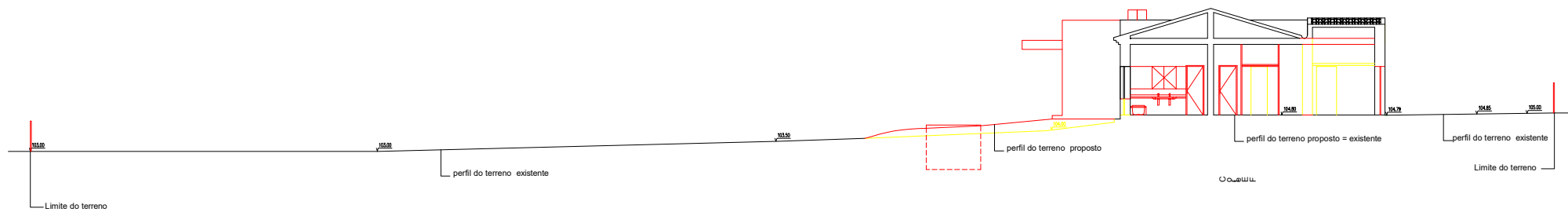

Requerente: <b>Cláudio José Maria L. Van Oolder o</b> Mark Frederic Wilhelm Landerlager		Folha: 15/19	
Projecto:	Arquitectura	Projeto:	150219
Escala:	1:100	Auto:	
Conteúdo:	Corte EF - GH Esquemático	Data:	04/2021
 Gabinete Técnico de Projectos www.louroe.pt www.louroe.pt		 15	

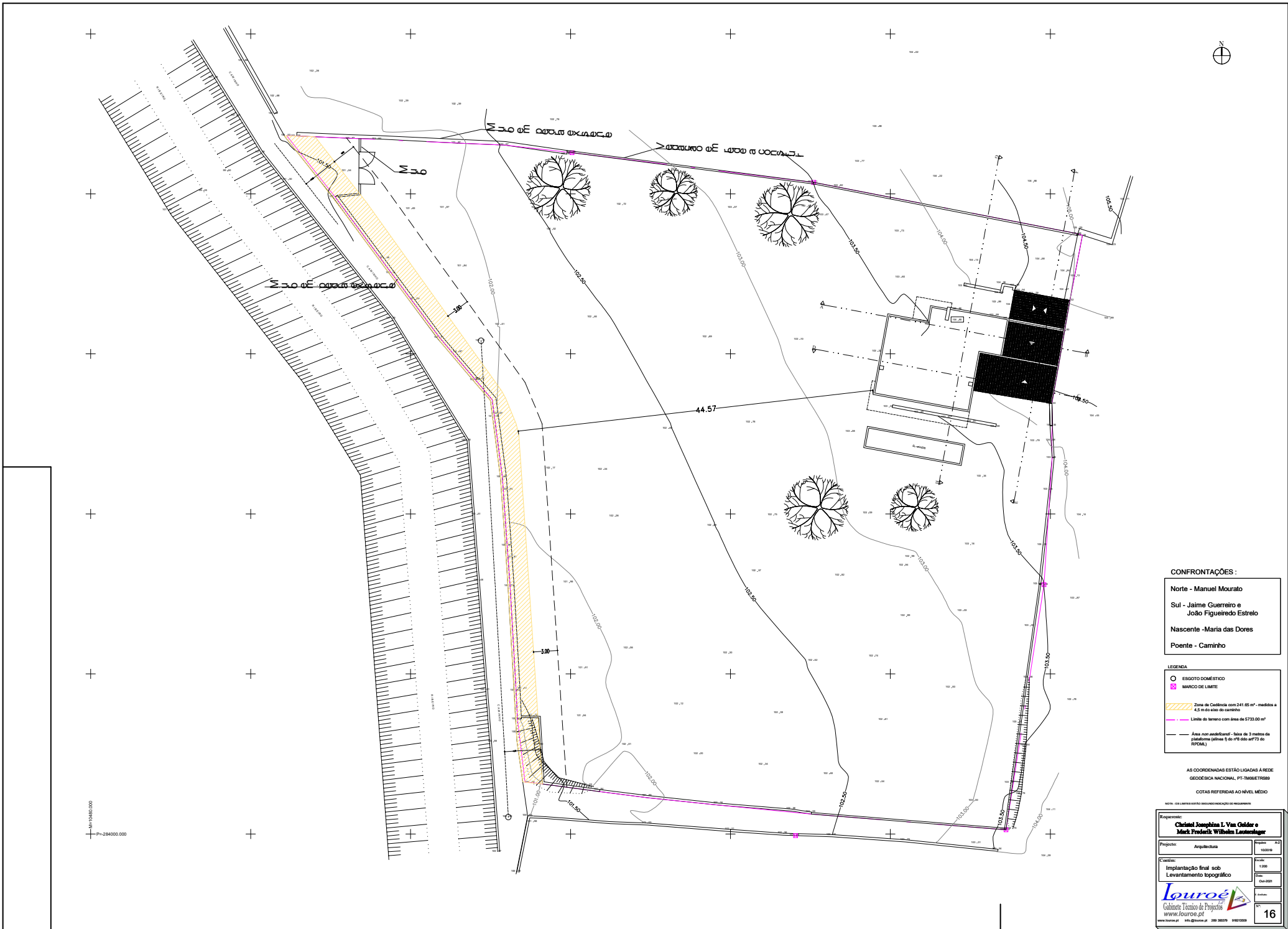

**CONFRONTAÇÕES :**

Norte - Manuel Mourato  
 Sul - Jaime Guerreiro e  
 João Figueiredo Estrela  
 Nascente - Maria das Dores  
 Poente - Caminho

**LEGENDA**

○ ESGOTO DOMÉSTICO  
 □ MARCO DE LIMITE  
 ▨ Zona de Captação com 041.65 m<sup>2</sup>, medidos a 4,5 m do eixo do caminho.  
 — Limite do terreno com área de 5733.00 m<sup>2</sup>  
 — Área não edificável - faixa de 3 metros de plataforma (pérgua § do IRE 640 nº73 de 1994M)

AS COORDENADAS ESTÃO LIGADAS À REDE GEODÉSICA NACIONAL PT-TM6258399  
 COTAS REFERIDAS AO NÍVEL MÉDIO  
 Nota: 100 metros serão desconsiderados no levantamento

Requerente: <b>Cláudio José Gomes L. Van Olander e Mark Frederic Wilhelm Landerberger</b>	
Projecto: Arquitectura	Processo: 155219
Escala: 1:200	Autores: 04/03/2011
<b>Louroé</b> Gabinete Técnico de Projectos www.louroe.pt Rua da Liberdade nº 163 3820-910 16	



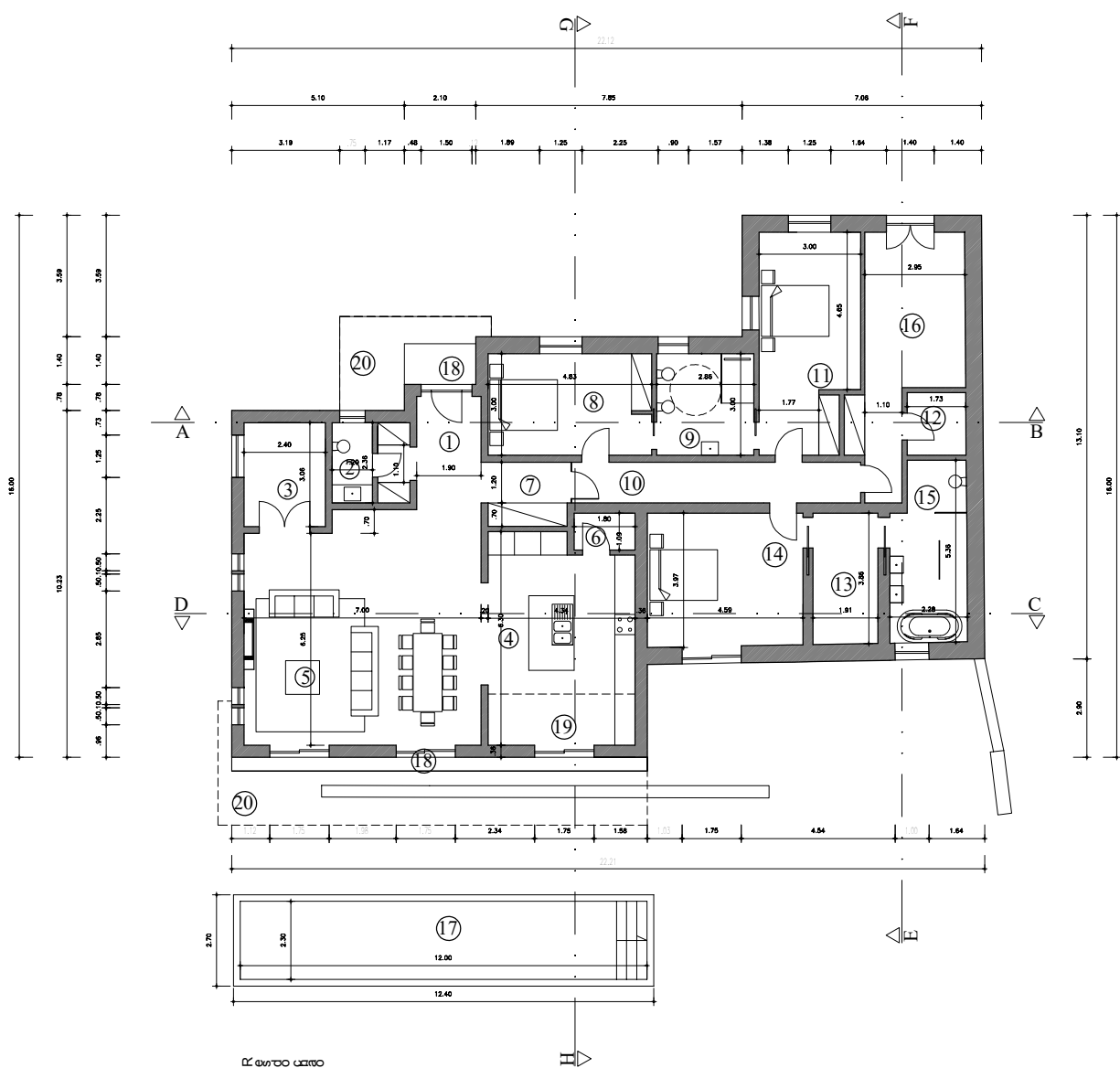

Legenda	
1. Hall	8.79 m <sup>2</sup>
2. I.S.	2.83 "
3. Escritório	7.35 "
4. Cozinha	26.57 "
5. Sala de Estar	46.83 "
6. Arrecadação	1.96 "
7. Circulação	4.67 "
8. Quarto	14.49 "
9. I.S.	8.59 "
10. Circulação	10.23 "
11. Quarto	18.46 "
12. Arrumos	3.21 "
13. Vestiário	7.38 "
14. Quarto	18.03 "
15. I.S.	11.41 "
16. Lavandaria	18.40 "
17. Piscina	33.48 "
18. Terraço coberto	7.44 "
19. Sistema	6.55 "
20. Zona relvada	

Quadro de Áreas	
Área de construção	258.56 m <sup>2</sup>
Área de terraços cobertos / pavimentados	7.44 "
Área de piscina	33.48 m <sup>2</sup>
Área de impermeabilização	299.48 m <sup>2</sup>

Requerente:  
**Christel Josephina L. Van Gelder e Mark Frederik Wilhelm Lauteralager**

Projecto: **Arquitectura**      Arquivo: A-3  
10/2019

Contém:  
**Planta de Rés-do-chão Final**      Escala: 1 : 100  
Data: Out-2021

**Louroé** Lda.  
Gabinete Técnico de Projectos  
www.louroe.pt  
www.louroe.pt    info@louroe.pt    289 393379    918213509

N.º **17**

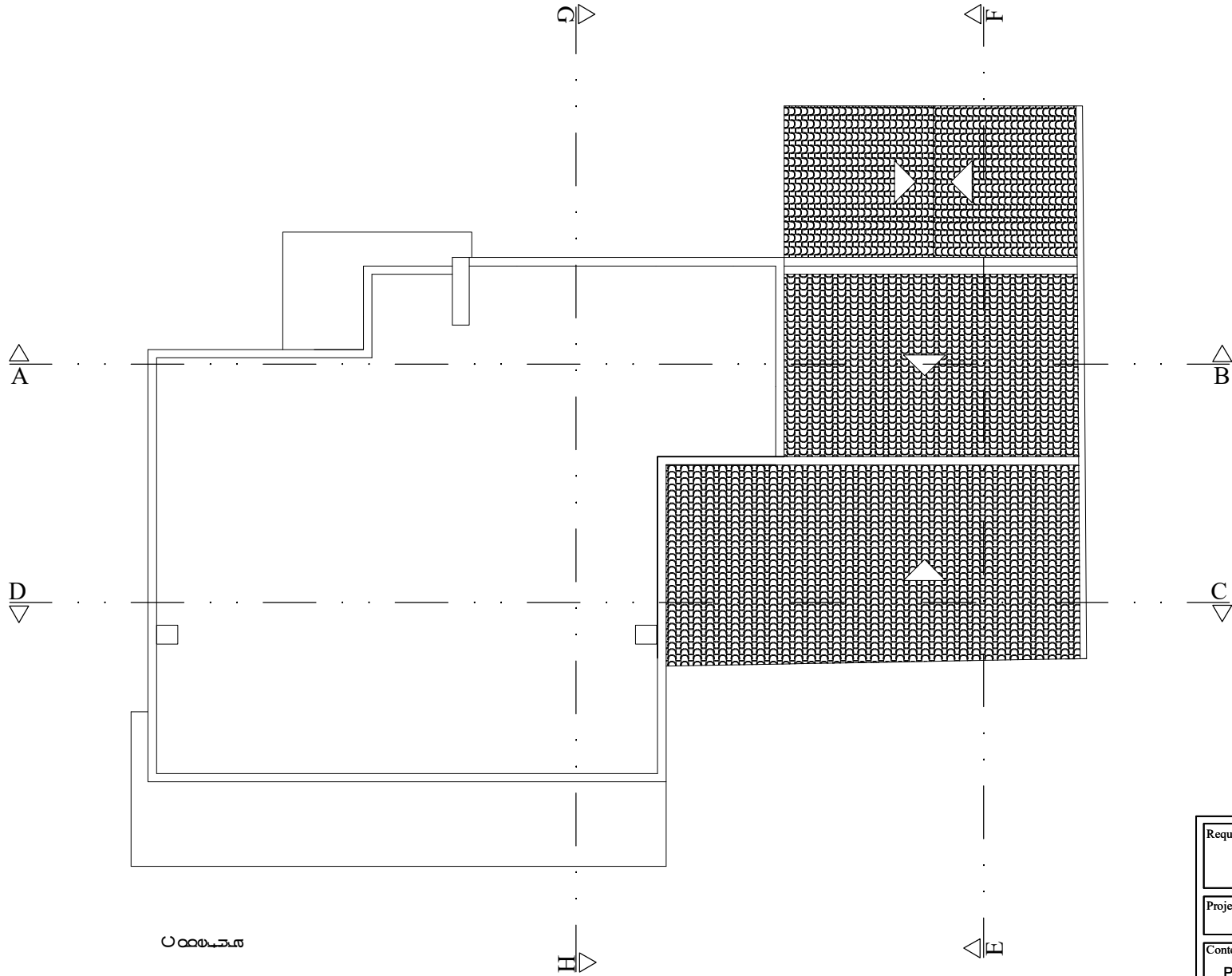

0 000438

Requerente: <b>Christel Josephina L Van Gelder e Mark Frederik Wilhelm Lauterslager</b>	
Projecto: <b>Arquitectura</b>	Arquivo: <b>A-3 10/2019</b>
Contém: <b>Planta de Cobertura Final</b>	Escala: <b>1 : 100</b>
	Data: <b>Out-2021</b>
F. Rochette	
Nº: <b>18</b>	

**Louroe**  
Gabinete Técnico de Projectos  
www.louroe.pt  
www.louroe.pt info@louroe.pt 289 393379 918213509

LEGENDA DE MATERIAIS DE ACABAMENTO :

- 01 - Reboco pintado de branco
- 02 - Calxilharia de aluminio cor cinza
- 03 - Telha regional
- 04 - Reboco pintado de Cinza

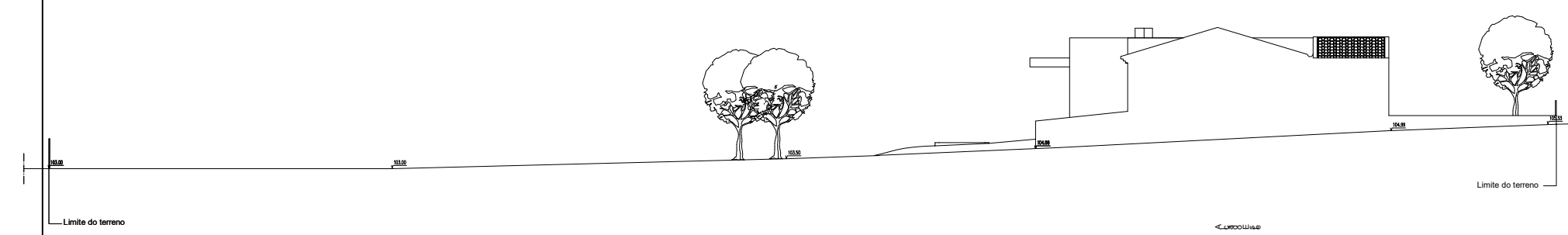
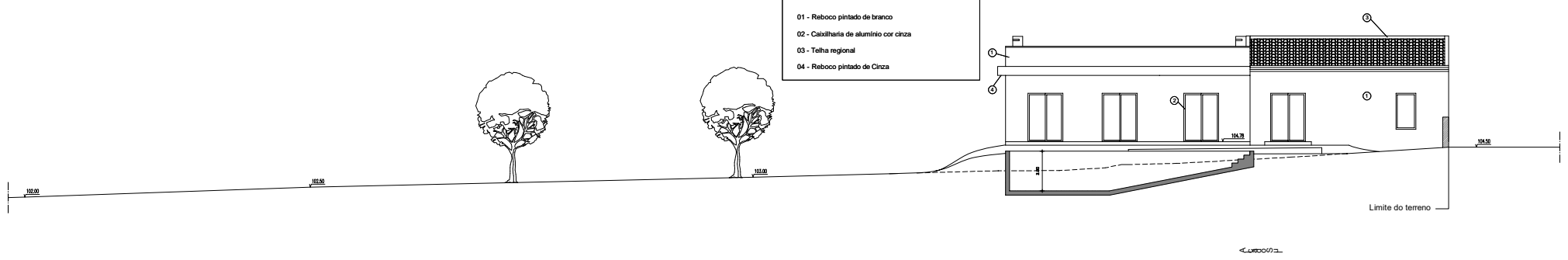

Requerente:		Folha: 1/2	
Cláudio Joséphine L. Van Oelder e Mark Frederic Wilhelm Lenzelager			
Projecto:	Arquitectura	Escala:	1:100
Condição:	Alçados Final	Data:	04-2021
 Gabinete Técnico de Projectos www.louroe.pt Rua da Liberdade 114 - 4700-001 Lousada - Portugal		 19	

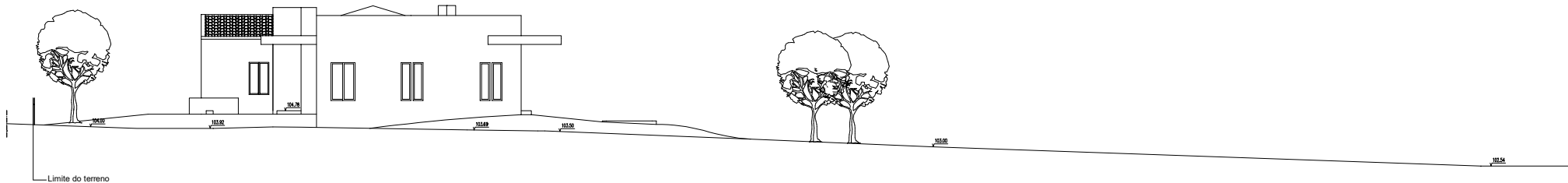

<-LX1000 O 0418

Limite do terreno

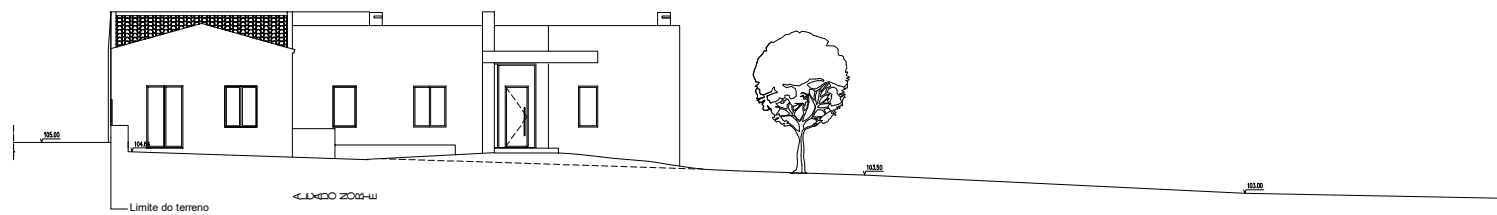

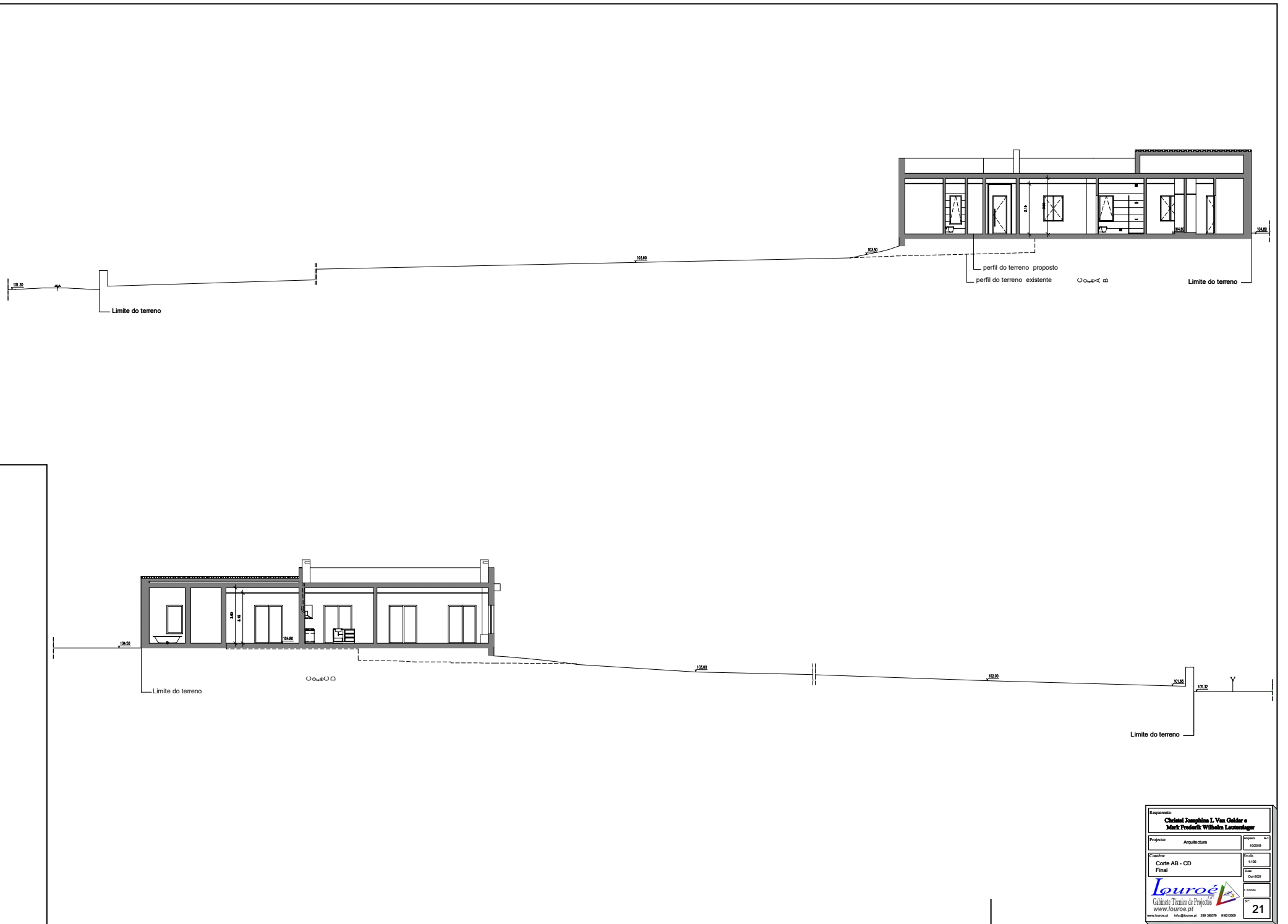

<-LX1000 Z000-11

Requerente:		Cláudio Joséphine L. Van Oelder e Mark Frederic Wilhelm L. Lanterslager	
Projecto:	Arquitectura	Folha nº:	2/1
		Processo nº:	100219
Condição:	Alçados Final	Escala:	1:100
		Data:	04-2021
 Gabinete Técnico de Projectos www.louroe.pt www.louroe.pt - 914 804040 - 914 383279 - 914 370269		Aut.:	20

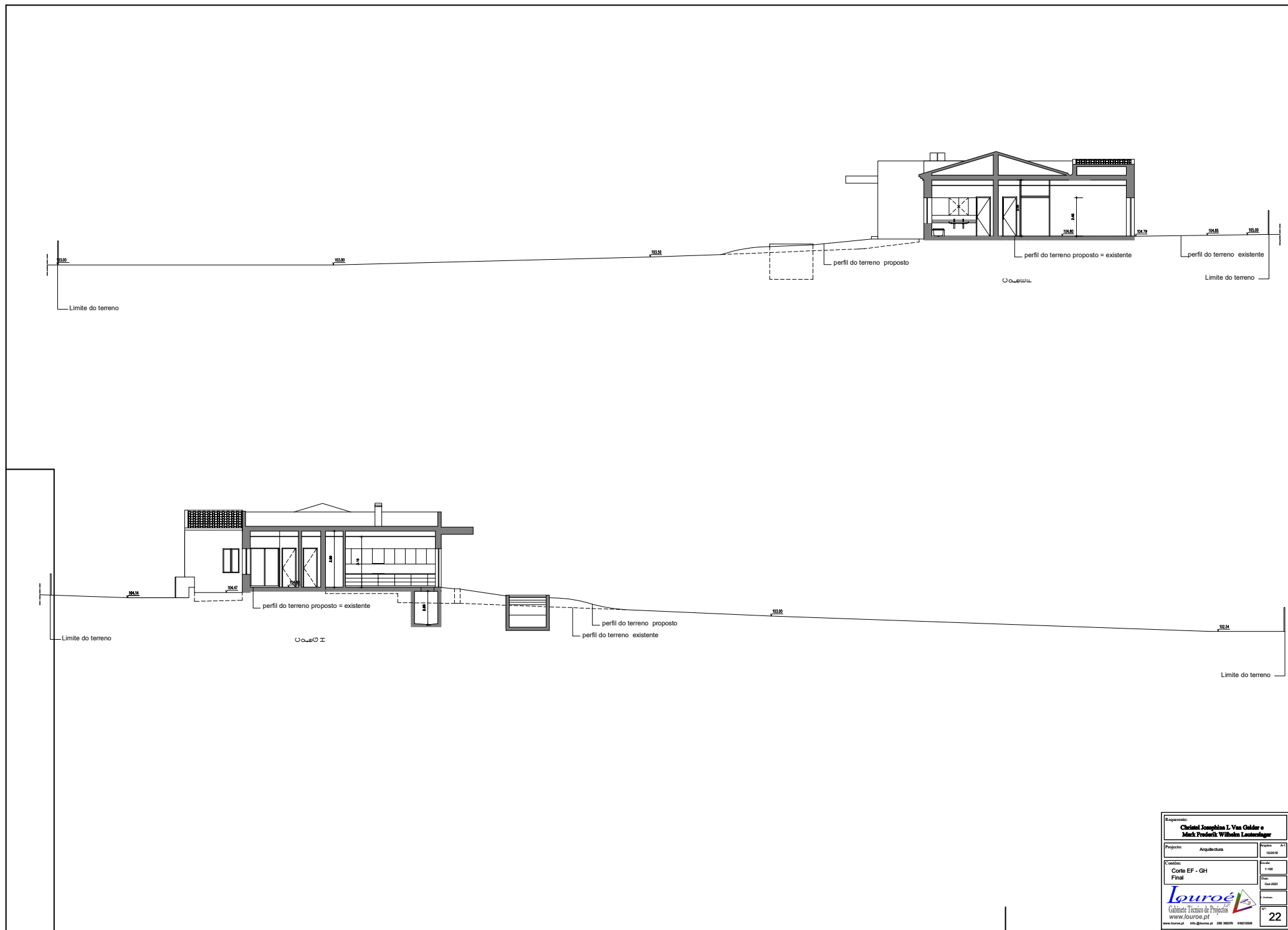

Requerente: <b>Cláudio José Maria L. Van Oolder e</b> <b>Mark Frederic Wilhelm Landerlager</b>		Projeto:
Projecto: Arquitectura		Escala: 1:100
Cliente: Corte AB - CD Final		Data: 04-2021
 Gabinete Técnico de Projectos www.louroe.pt		21



Requerente:		<b>Cláudio José Maria L. Van Olander e</b> <b>Marc Frederic Wilhelm Lenzelager</b>	
Projecto:	Arquitectura	Processo:	PA 1
Colocação:	Corte EF - GH Final	Escala:	1:100
		Data:	04-2021
 Gabinete Técnico de Projectos www.louroe.pt www.louroe.com		 22	

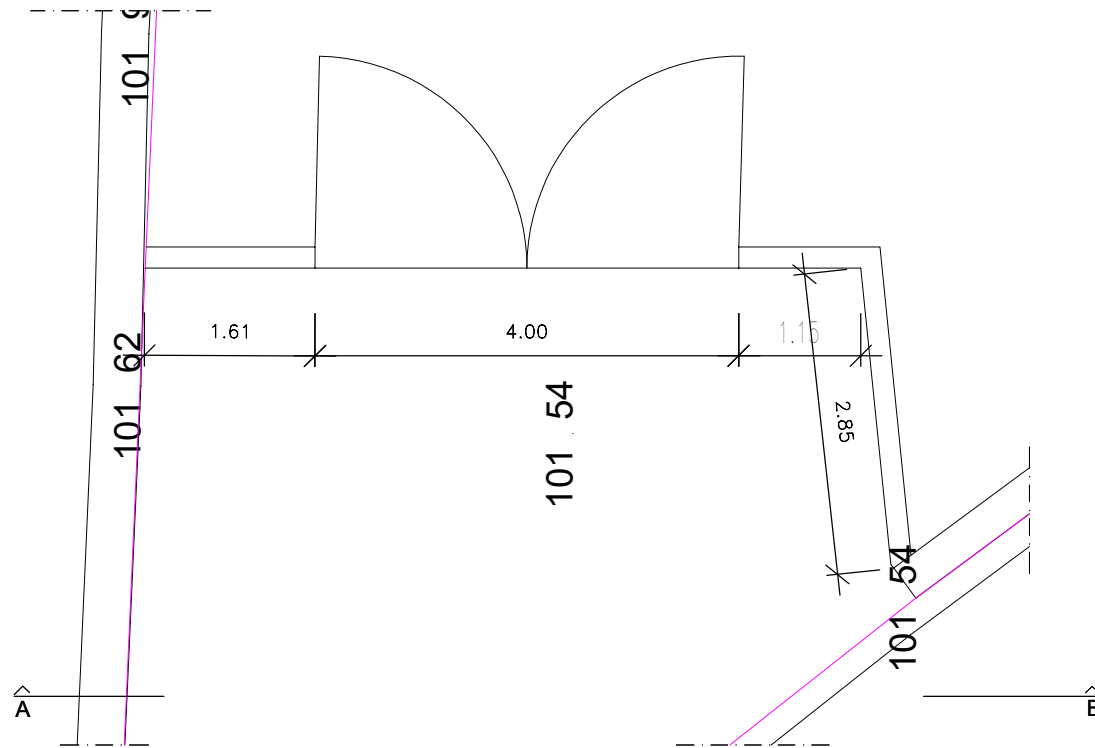

Planta do Muro de Vedação e Portão

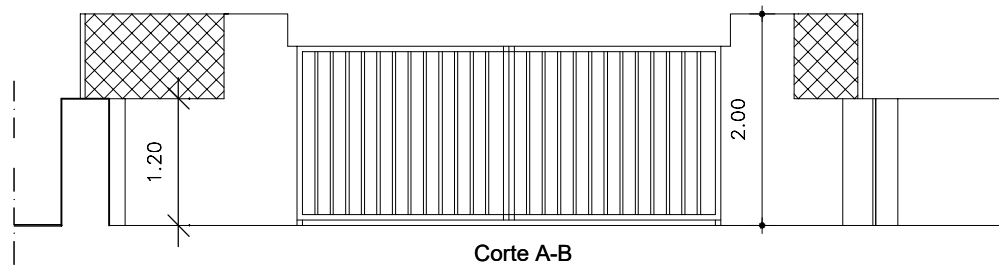

Corte A-B

Requerente:		<b>Christel Josephina L Van Gelder e Mark Frederik Wilhelm Lauterslager</b>	
Projecto:	Arquitectura	Arquivo:	A-3 10/2019
Contém:	Muro e Portão de entrada	Escala:	1 : 50
		Data:	Out-2021
		F. Redactor:	
		Nº:	<b>23</b>
<p><b>Louroe</b> Gabinete Técnico de Projectos Lda www.louroe.pt www.louroe.pt info@louroe.pt 289 393379 918213509</p>			

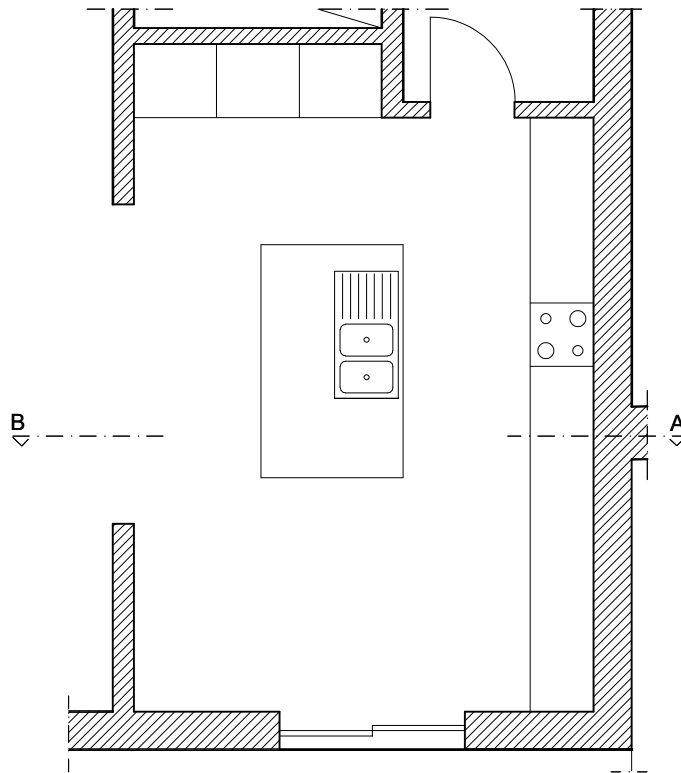

Planta

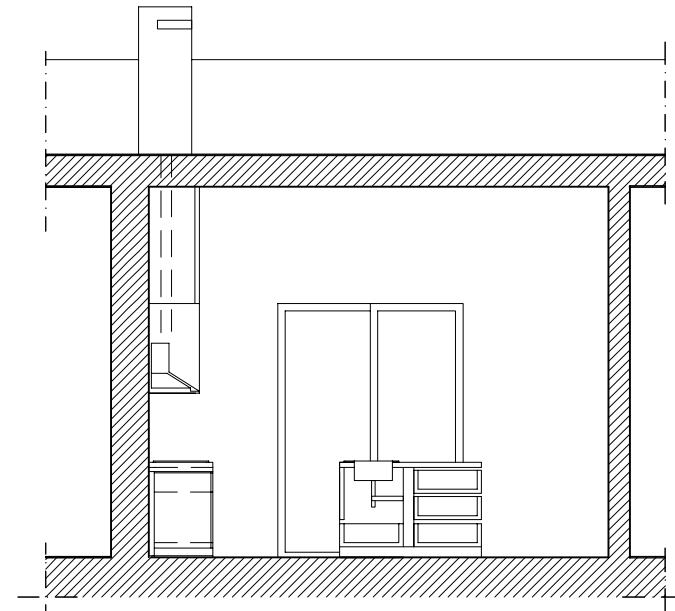

Corte AB

Requerente:	
<b>Christel Josephina L Van Gelder e Mark Frederik Wilhelm Lauterslager</b>	
Projecto:	Arquitectura
Arquivo:	A-3 10/2019
Contém:	Esquema e Chaminés de Ventilação e Exaustão de Fumos
Escala:	1 : 50
Data:	Out-2021
E. Rocha:	
Nº:	<b>24</b>
<p><b>Louroé</b> Lda Gabinete Técnico de Projectos www.louroe.pt</p>	
<p>www.louroe.pt info@louroe.pt 289 393379 918213509</p>	



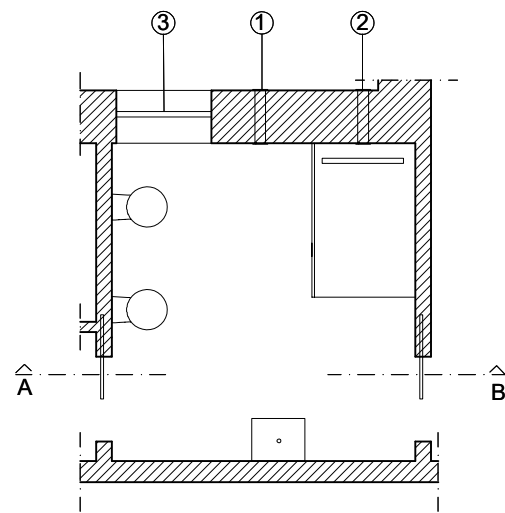

Planta

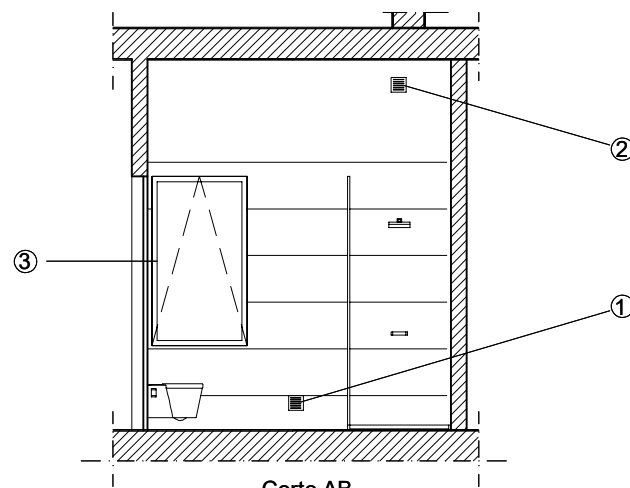

Corte AB

Legenda

- 1 - Entrada de ar Puro
- 2 - Saída de ar Viciado
- 3 - Ventilação Natural  
(Janela com 1 folha oscilante)

Requerente:		Arquivo: A-3	
<b>Christel Josephina L Van Gelder e</b>		10/2019	
<b>Mark Frederik Wilhelm Lauterslager</b>			
Projecto:	Arquitectura	Escala:	1 : 50
Contém:	Esquema de Ventilação das Instalações Sanitárias	Data:	Out-2021
		E. Rocha	Nº:
			<b>25</b>

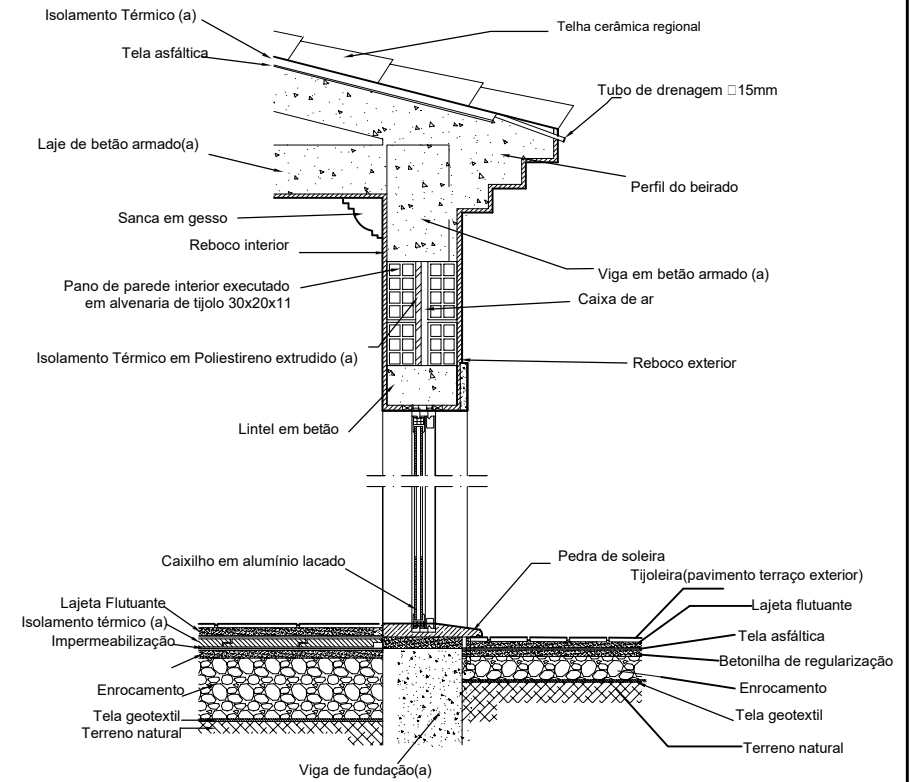
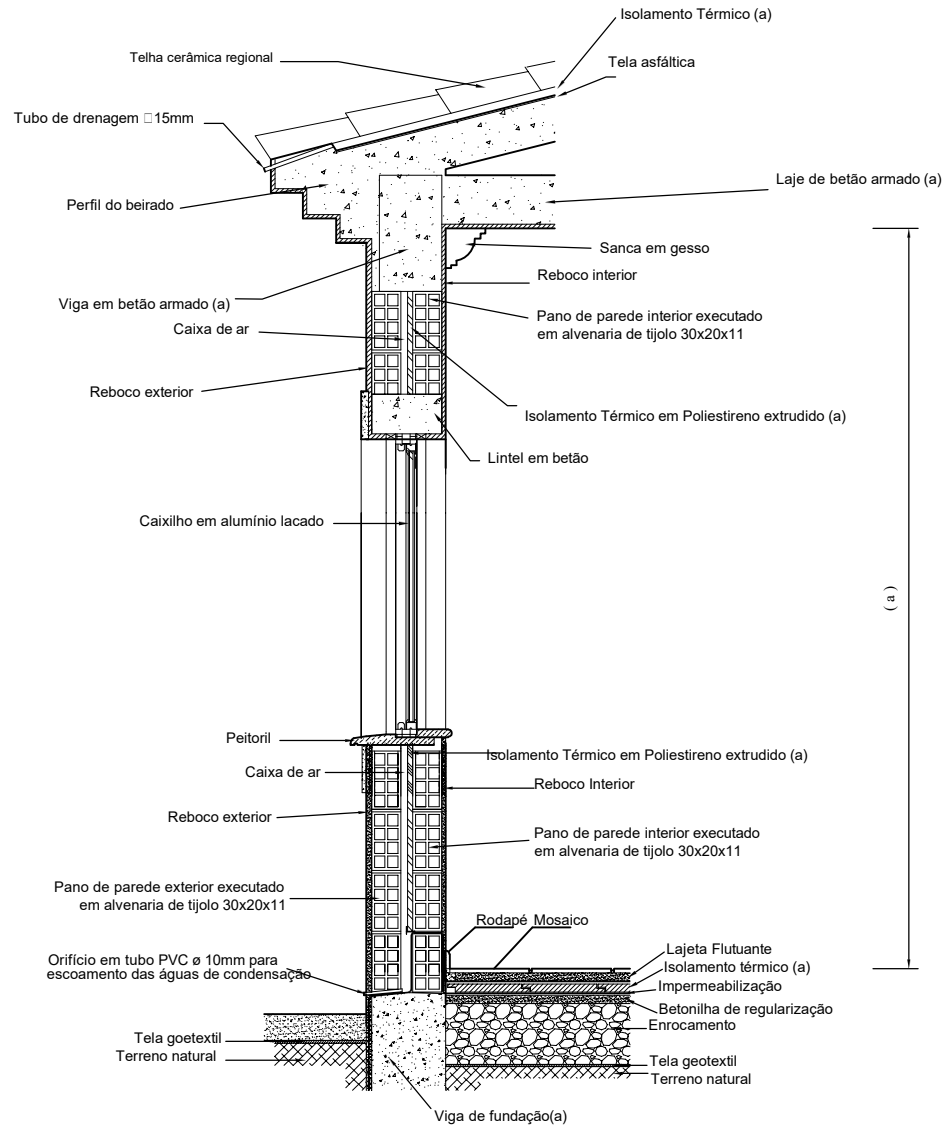

Requerente:	
<b>Christel Josephina L Van Gelder e Mark Frederik Wilhelm Lauterslager</b>	
Projecto:	Arquitectura
Arquivo:	A-3 10/2019
Contém:	Pormenores Construtivos
Escala:	1 : 50
Data:	Out-2021
E. Redator:	
N.º:	26
<small>www.louroe.pt info@louroe.pt 289 393379 918213509</small>	

## LISTA DE LAYERS

Status	Name	On	Freeze	Lock	Color	Linetype	Lineweight	Plot Style	Plot
☑	0	●	☀	🔒	white	Continuous	Default	Color_7	🔗
☐	0_1_CORTE	●	☀	🔒	white	Continuous	0.35 mm	Color_7	🔗
☐	0_2_VISTA	●	☀	🔒	8	Continuous	0.13 mm	Color_8	🔗
☐	0_3_INVISIVEIS	●	☀	🔒	8	DASHED2	Default	Color_8	🔗
☐	0_3_VISTA FINA	●	☀	🔒	23	Continuous	0.05 mm	Color_23	🔗
☐	0_4_Perfil Existente	●	☀	🔒	blue	Continuous	Default	Color_5	🔗
☐	0_5_TRAMA	●	☀	🔒	31	Continuous	0.05 mm	Color_31	🔗
☐	1_0_LEGENDAS	●	☀	🔒	white	Continuous	0.05 mm	Color_7	🔗
☐	2 a demolir	●	☀	🔒	yellow	Continuous	0.25 mm	Color_2	🔗
☐	2_3_COTAS	●	☀	🔒	white	Continuous	Default	Color_7	🔗
☐	4 a manter	●	☀	🔒	white	Continuous	0.25 mm	Color_7	🔗
☑	a construir	●	☀	🔒	70	Continuous	0.35 mm	Color_10	🔗
☐	A demolir	●	☀	🔒	yellow	Continuous	0.30 mm	Color_2	🔗
☐	AREA NON AEDIFICANDI	●	☀	🔒	131	Continuous	0.00 mm	Color_131	🔗
☐	ARV-OLIVEIRA	●	☀	🔒	75	Continuous	0.09 mm	Color_75	🔗
☐	cedencia	●	☀	🔒	41	Continuous	0.30 mm	Color_41	🔗
☐	Cobertura	●	☀	🔒	white	Continuous	0.09 mm	Color_7	🔗
☐	CONSTRUÇÃO	●	☀	🔒	blue	Continuous	Default	Color_5	🔗
☐	CONSTRUÇÃO-HATCH	●	☀	🔒	201	Continuous	0.09 mm	Color_201	🔗
☐	CONSTRUÇÃO-SOLEIRA	●	☀	🔒	150	Continuous	0.13 mm	Color_150	🔗
☐	CONT-MJR	●	☀	🔒	31	Continuous	0.30 mm	Color_31	🔗
☐	CONT-MNR	●	☀	🔒	181	Continuous	0.13 mm	Color_181	🔗
☐	COTAS	●	☀	🔒	white	Continuous	0.09 mm	Color_7	🔗
☐	Curvas de nivel	●	☀	🔒	white	Continuous	Default	Color_7	🔗
☐	Depoints	●	☀	🔒	white	Continuous	Default	Color_7	🔗
☐	DESCRICAO	●	☀	🔒	red	Continuous	0.05 mm	Color_1	🔗
☐	Equipamento	●	☀	🔒	130	Continuous	0.05 mm	Color_130	🔗
☐	Equipamento sanitario e cozinha	●	☀	🔒	210	Continuous	0.09 mm	Color_210	🔗
☐	Equipamento Sant. e cozinhas	●	☀	🔒	210	Continuous	0.15 mm	Color_210	🔗
☐	INF-ESGOTOS-DOMESTICOS	●	☀	🔒	blue	Continuous	Default	Color_5	🔗
☐	Jardim	●	☀	🔒	85	Continuous	0.09 mm	Color_85	🔗
☐	L-corte	●	☀	🔒	green	Continuous	Default	Color_3	🔗
☐	L. terra	●	☀	🔒	blue	Continuous	Default	Color_5	🔗
☐	Legenda	●	☀	🔒	white	Continuous	0.35 mm	Color_7	🔗
☐	LIMITES	●	☀	🔒	mage...	ACAD_ISO	0.70 mm	Color_6	🔗
☐	LIMITES-MARCO	●	☀	🔒	mage...	Continuous	0.13 mm	Color_6	🔗
☐	Linha de corte	●	☀	🔒	221	Continuous	0.25 mm	Color_221	🔗
☐	Linhas vista	●	☀	🔒	8	Continuous	0.09 mm	Color_8	🔗
☐	Margem	●	☀	🔒	white	Continuous	0.35 mm	Color_7	🔗
☐	MURO	●	☀	🔒	cyan	Continuous	Default	Color_4	🔗
☐	MURO-PEDRA	●	☀	🔒	43	Continuous	Default	Color_43	🔗
☐	Piscina	●	☀	🔒	140	Continuous	0.25 mm	Color_140	🔗
☐	PlinfEsg	●	☀	🔒	blue	Continuous	Default	Color_5	🔗
☐	QUADRICULA	●	☀	🔒	white	Continuous	0.13 mm	Color_7	🔗
☐	SRF-VIEW	●	☀	🔒	white	Continuous	Default	Color_7	🔗
☐	TALUDES	●	☀	🔒	30	Continuous	0.09 mm	Color_30	🔗
☐	TALUDES-PENTES	●	☀	🔒	30	Continuous	0.09 mm	Color_30	🔗
☐	TELHA	●	☀	🔒	8	Continuous	0.05 mm	Color_8	🔗
☐	Terraco	●	☀	🔒	81	Continuous	0.20 mm	Color_81	🔗
☐	TEXTO	●	☀	🔒	white	Continuous	0.09 mm	Color_7	🔗
☐	Tramas	●	☀	🔒	252	Continuous	0.15 mm	Color_252	🔗
☐	Vãos	●	☀	🔒	cyan	Continuous	0.09 mm	Color_4	🔗
☐	Vãos	●	☀	🔒	88	Continuous	0.09 mm	Color_88	🔗
☐	VENTILAÇÃO IS	●	☀	🔒	8	Continuous	0.05 mm	Color_8	🔗
☐	VIA-CAMINHO	●	☀	🔒	54	Continuous	0.53 mm	Color_54	🔗

Requerente:	
<b>Christel Josephina L. Van Gelder e Mark Frederik Wilhelm Lauterslager</b>	
Projecto:	Arquitectura
Arquivo:	A-4
Contém:	Lista de Layers
Sem Escala	
Data:	Out-2021
F. Rocheta:	
Nº:	<b>27</b>
 <p><b>Louroé</b> Gabinete Técnico de Projectos www.louroe.pt</p>	
<p>www.louroe.pt info@louroe.pt 289 393379 918213509</p>	